 Une longue expérience du secteur du conditionnement et une recherche technologique continue, sont les fondements de la société M.F. qui conçoit et produit des machines automatiques pour le conditionnement de produits en poudres, granuleux, liquides, pâteux, en morceaux, unitaires, etc... avec des doses allant de 1 à 300 cc en sachets thermoscellés sur 4 côtés et en version Stick-Pack soudés sur 3 côtés. La fiabilité du matériel, sa flexibilité et une réelle assistance après-vente sont pour nous des évidences toujours présentes permettant de construire des produits d'avant-garde. La technologie avancée des machines M.F., en particulier dans les motorisations gérées par moteurs brushless avec interface opérateur Touch Screen, est utilisée et écoutant avec soin l'utilisateur final, pour apporter une simplicité de changement des programmes de travail et un réglage éventuel des paramètres sans arrêt de la production.



M.F. Stick - Fast

Ensacheuse verticale à 3 soudures modèle Stick/Pack, produite en versions de 1 à 16 pistes, avec laize de la bobine jusqu'à 750 mm. Possibilité de monter différents types de doseurs pour produits liquides, granuleux, en poudres, etc.

Máquina de envasado vertical de 3 soldaduras modelo Stick/Pack, es producida en versiones que van de 1 a 16 pistas, ancho máximo de bobina 750 mm. Posibilidad de montaje de diversos tipos de dosificador para líquidos, gránulos, polvos, etc.



M.F. 4S

Ensacheuse verticale à 4 soudures produite en versions de 1 à 12 pistes, avec laize de la bobine jusqu'à 1.200 mm. Format sachet réglable en largeur pour les machines jusqu'à 2 pistes. Possibilité de monter différents types de doseurs pour produits liquides, granuleux, en poudres, etc.

Máquina de envasado vertical de 4 soldaduras producida en las versiones en versiones que van de 1 a 12 pistas, ancho máximo de bobina 1.200 mm. Hasta dos pistas se puede ajustar la anchura del sobre. Posibilidad de montaje de los diversos tipos de dosificador para líquidos, polvos, gránulos, etc.



Una larga experiencia en el sector del embalaje y la continua investigación tecnológica, han hecho que la compañía M.F. proyecte y produzca máquinas automáticas para el envasado, en materiales de empaque flexibles, de granuloso, polvos, líquidos, cremosos, piezas individuales, etc. en dosificaciones de 1 a 300 c.c. en sobres termosoldados en 4 lados y para la versión Stick-Pack soldadas en 3 lados. La confiabilidad, la seguridad y la garantía de la asistencia post venta son las prerrogativas sobre las cuales nos basamos. Para ofrecer a nuestra clientela un producto siempre a la vanguardia en el tiempo. La tecnología avanzada de las máquinas M.F., en particular el modo en que la motorización es gestionada por motores sin escobillas (Brushless) a través de la interfaz operador y pantalla táctil (Touch Screen), resulta continuamente apreciada por parte del usuario final, por la simplicidad con que se puede cambiar los programas de trabajo y ajustar la sincronización durante la producción.

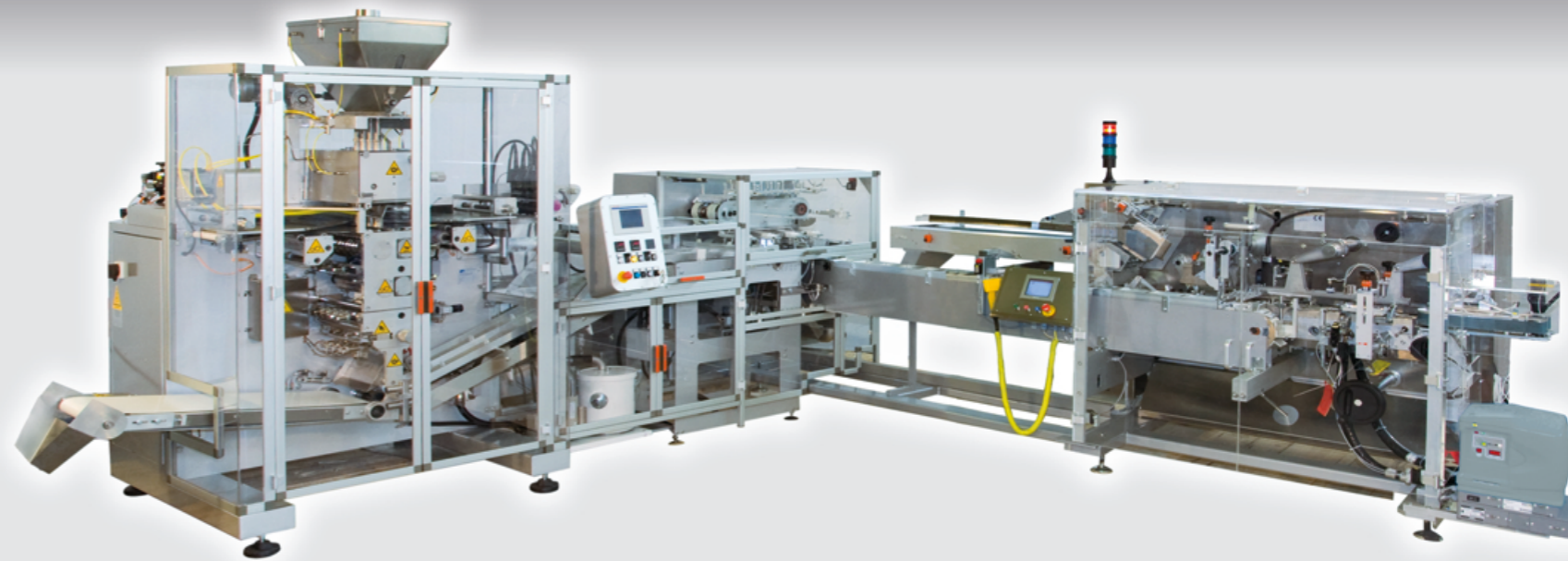

M.F. iPack - iStick

Lignes intégrées de conditionnement à grande vitesse pour sachets stick-pack et 4 soudures, rectangulaires ou en forme, complet avec système d'alimentation des sachets comptage/regroupement et mise dans l'étui ou un sac, automatique.

Líneas integradas de envasado a alta velocidad para sobres stick-pack y con 4 sellos, rectángulares o con forma, completo con sistema de alimentación de sobres/ sachets, contado/agrupado y con inserción automática en cajas o bolsos.

Doseurs standard, sur demande compteurs pour comprimés ou autres
Dosificadores disponibles, a solicitud, para contadores de comprimidos u otras



Doseur à vis, de 1 à 12 pistes, pour doses de 1 à 300 cc de produits en poudres non coulantes.

Dosificador de tornillo sin fin, desde 1 hasta 12 pistas para las dosis que van de 1 a 300 cc productos polvosos que no fluyen.

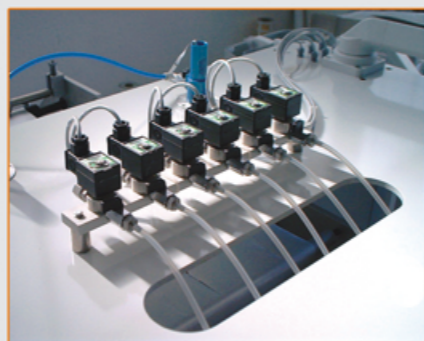

Doseur à électrovannes, de 1 à 12 pistes, pour doses de 1 à 300 cc de produits fluides liquides.

Dosificador con electroválvulas, desde 1 hasta 12 pistas para las dosis que van desde 1 a 300 cc de líquidos fluidos.



Doseur à pompe pneumatique, de 1 à 12 pistes, pour doses de 1 à 300 cc de produits pâteux et en gel.

La dosificación de la bomba neumática, desde 1 hasta 12 pistas, para dosis que van desde 1 a 300 cc de productos cremosos y en gel.

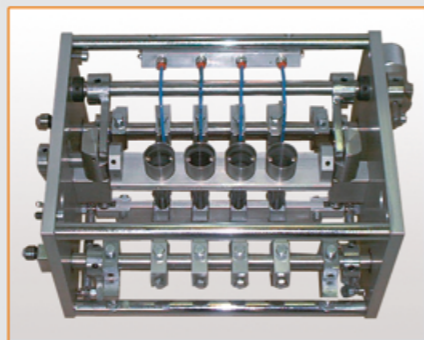

Doseur volumétrique à tasses basculantes, de 1 à 12 pistes, pour doses de 1 à 300 cc de produits granuleux coulants bien.

la dosificación volumétrica basculante, desde 1 a 12 pistas, para dosis que van desde 1 a 300 cc de productos granulares fluidos.

Accessoires
Accesorios

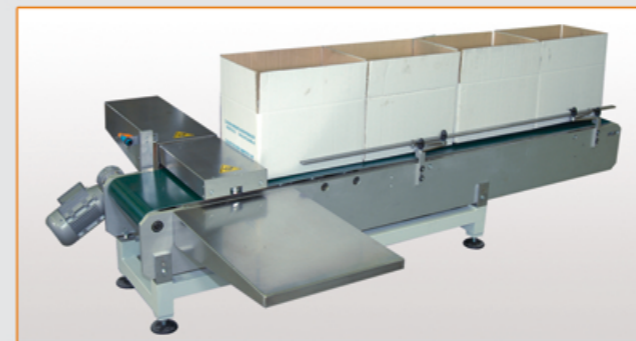

Module d'encaissage, avec vibreur dans la station de remplissage.

Grupo encajador, con vibrador en la estación de llenado.

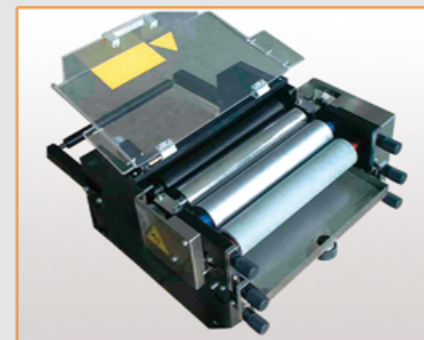

Module d'impression flexographique à une couleur.

Grupo de impresión flexográfica a un color.



Module de marquage de surimpression, rotatif à transfert thermique.

Grupo de marcado rotativo de transferencia térmica.

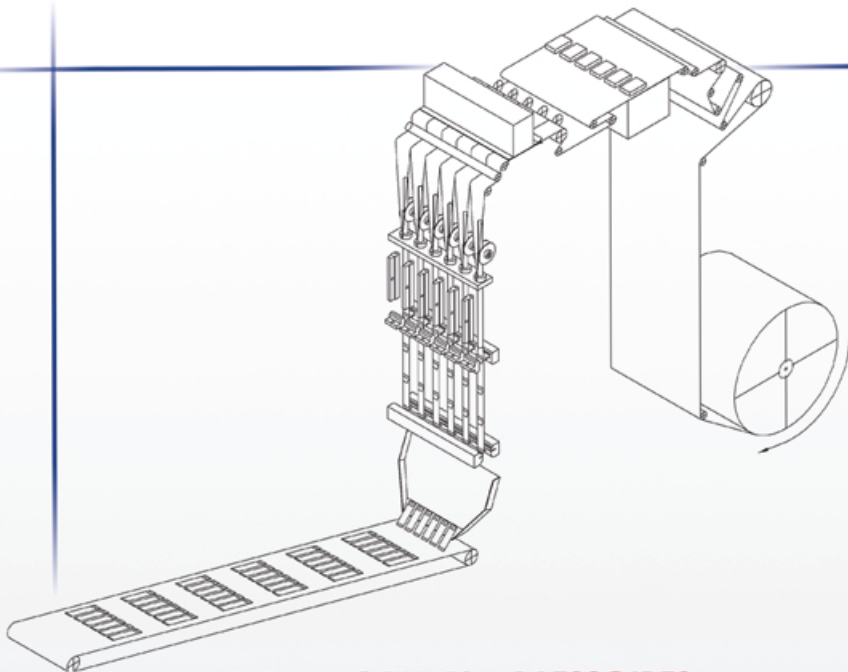

AUTRES MODULES ACCESSOIRES:

Marqueur rotatif à sec, pour sur-imprimer un numéro de lot et une date par embossage sur les soudures.

Système pour la réalisation d'une découpe d'ouverture facile des sachets. Couteau rotatif pour la réalisation d'un trou Eurolock. Tapis séparateur des sachets, pour comptage et séparation des séries de sachets. Volet déviateur/compteur pour le comptage des sachets et leur mise en cartons.

D'autres systèmes sont disponibles selon les spécifications du produit.

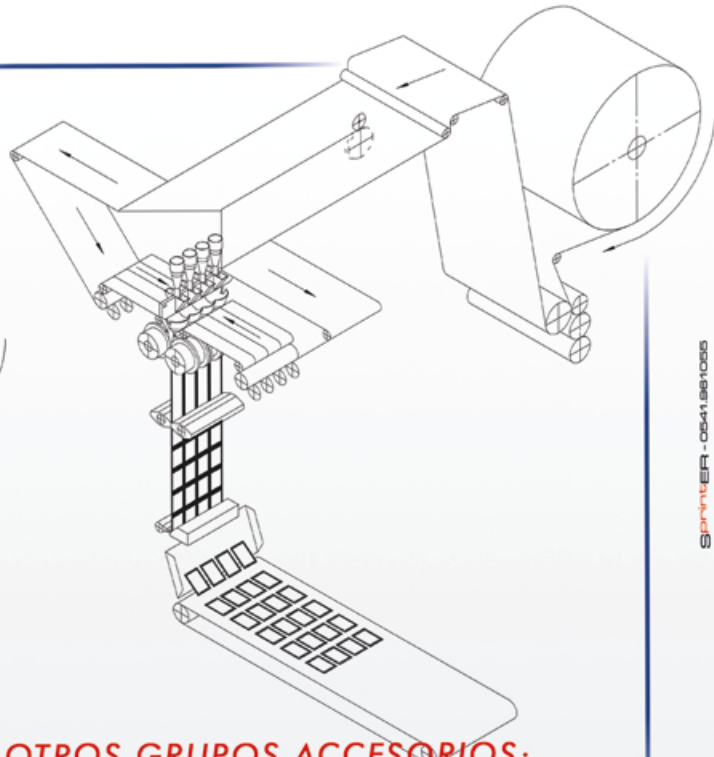

OTROS GRUPOS ACCESORIOS:

Marcador seco rotatorio, para imprimir lote y fecha de caducidad sobre la soldadura.

Grupo cortador de muesca para apertura de los sobres. Troquel de corte rotativo para Eurolock. Bandas separadoras de sobres, para conteo y separación de una serie de sobres.

Flap desviador/comptador para conteo los sobres en cajas de cartón. Además, hay otros sistemas adaptables a las especificaciones del cliente.

NEWS

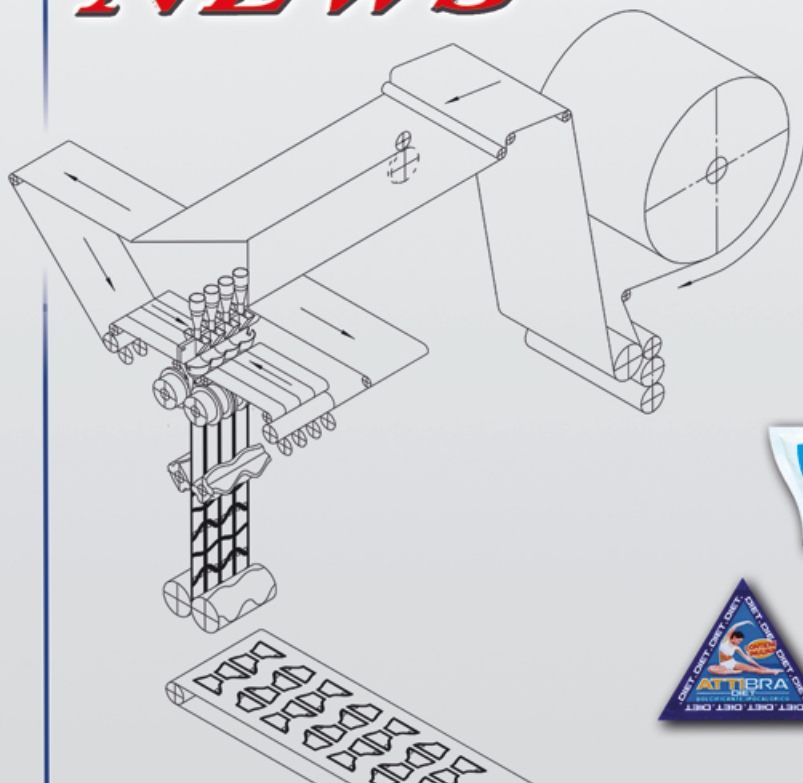

SYSTEME BREVETE

Pour la production de sachets de formes originales, avec mouvement à cycle continu sans déchets de matériau d'emballage (suivant la forme).

SISTEMA PATENTADO

Para la producción de sobres con formas, con movimiento en ciclos continuos y sin desperdicios de material de empaque.



M.F. s.n.c.
machine confezionatrici automatiche
automatic packaging machines
 di Manzaroli Stefano e Fuzzi Fabio

Via Pirano, 10/A
 61010 Tavullia (Pu) Italy
 Tel. +39 0721 476688
 Fax +39 0721 476482
 www.m-f.it m-f@m-f.it

Les données indiquées dans ce document ne sont pas contractuelles. Pour l'amélioration continue des matériels, nous nous réservons le droit de procéder à toutes les modifications opportunes sans aucun préavis.

La información contenida en el folleto puede cambiar. En un esfuerzo por mejorar continuamente nuestros productos, nos reservamos el derecho de hacer los cambios necesarios sin previo aviso.